



Principais características

- Área útil de gravação de 600x600 mm.
- Estação de trabalho Classe 1 com porta frontal automática.
- Fonte de Laser CO2 sem necessidade de manutenção.
- Solução laser ideal para gravação e corte de cartão, papel, pele, couro, madeira, acrílico, etc.

Aplicações

Papel/Cartão



Pele/Couro



Sinalética



Têxtil/Jeans



Madeira



Contacte-nos!

 geral@portlaser.com

 +351 253 917 118

 www.portlaser.com

 Rua Padre Joaquim Firmino Gomes, n°981
4755-413 Pousa, Barcelos - Portugal

Modelo	PTL 6060
Potência de laser	80W a 400W
Tipo de laser	Laser CO2
Área de gravação	600x600mm
Comprimento de onda	10600nm
Velocidade de gravação	>50,8 cm/s.
MTBM	40.000 horas
Preview	Laser Diodo 650 nm 2 mW
Sistema de Refrigeração	Refrigeração a água em circuito fechado.
Sistema de exaustão	Necessita de um sistema de exaustão externo.
Temperatura de funcionamento	15-35 °C.
Humidade relativa de funcionamento	10-85% RH máx, sem condensação.
Norma de Segurança	Sistema Laser CLASS 1, EN 60825-1

-  **Interface:**
- Software compatível com sistema operativo Windows;
 - Importação de arquivos PLT, DXF, BMP, PCX, TIFF, JPEG, GIF, MCL, etc.

Dimensões Físicas (mm)

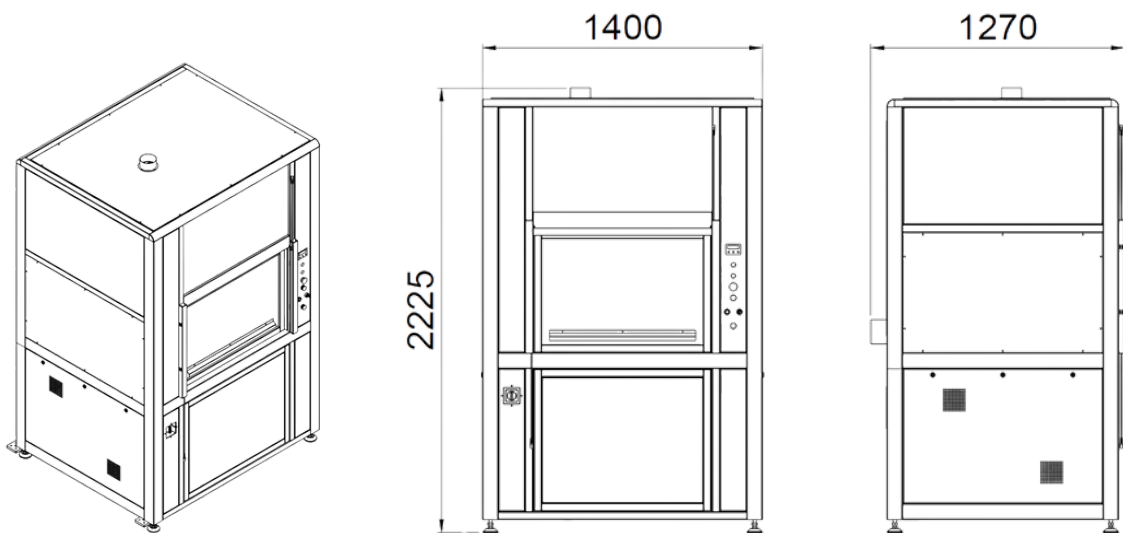

 **Opcionais***

- Sistema de extração (com filtros);

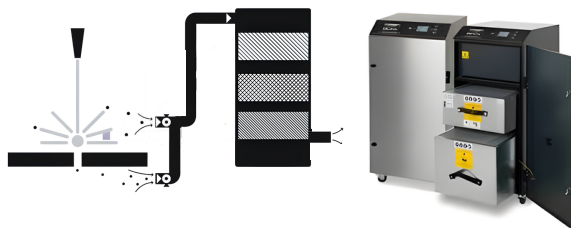

- Sistema de extração (sem filtros);

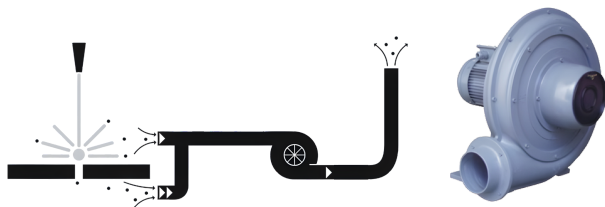

Contacte-nos!

 geral@portlaser.com

 +351 253 917 118

 www.portlaser.com

 Rua Padre Joaquim Firmino Gomes, nº981
4755-413 Pousa, Barcelos - Portugal